



TU PASTOR ELÉCTRICO

GUÍA RÁPIDA DE USUARIO

**Pastor
Modelo 24,
24S y 26S**



**LA CALIDAD
TIENE UN NOMBRE**



BIENVENIDO

Gracias por comprar nuestro producto.

Antes de ponerlo por primera vez en funcionamiento, lea detenidamente esta guía rápida.

Este pastor, como todos los de la marca Llampec, ha sido fabricado bajo los más estrictos controles de calidad y desarrollado con el máximo cuidado.

La tecnología empleada en nuestros dispositivos permiten que preserven su eficacia incluso en el caso de pérdidas de voltage.

Además de lo anterior, se encuentran sellados con resinas especiales de alta calidad para evitar que la humedad, el polvo, el agua o cualquier pequeño insecto provoquen una avería en el aparato. Con esto logramos que, por un lado, puedan permanecer a la intemperie en perfectas condiciones de funcionamiento y, por otro lado, conseguimos aumentar su vida útil.

ÍNDICE

PUESTA EN MARCHA

Descubre cómo encender tu pastor eléctrico.

OTRAS INDICACIONES

En este apartado te enseñaremos:

- Cómo funciona el voltímetro de tu pastor.
- Cómo recargar la batería de 12V.
- Cómo cambiar la batería de 12V. al pastor.
 - Cómo cambiar el fusible.
 - Cómo colocar el panel solar.

SOLUCIÓN DE PROBLEMAS FRECUENTES

Descubre cómo mantener tu pastor eléctrico en forma.

ESPECIFICACIONES TÉCNICAS

Te mostramos cuáles son las especificaciones técnicas de tu pastor Modelo 24, 24S y 26S.

TU PASTOR ELÉCTRICO

Conoce con detalle las principales partes de tu pastor eléctrico.

ADVERTENCIAS Y RECOMENDACIONES

Algunos aspectos a tener en cuenta a la hora de utilizar tu pastor eléctrico.

CONTENIDO DE LA CAJA

Te indicamos qué elementos debe incluir tu pastor.

TÉRMINOS Y CONDICIONES DE LA GARANTÍA

TU PASTOR ELÉCTRICO

TOMA DE CONTACTO

El pastor Modelo 24, 24S y 26S dispone de **2 paneles** frontales situados uno a cada extremo:

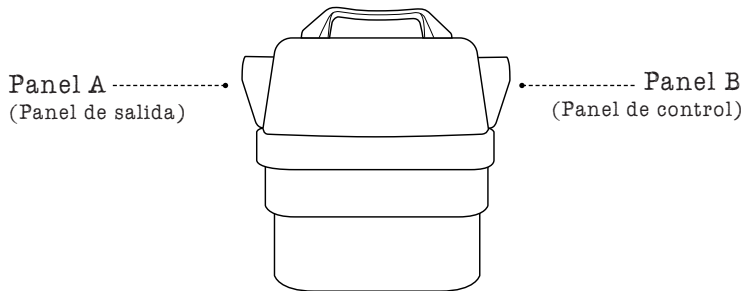

“**Panel A**” también conocido como “Panel de Salida”: es la parte donde se conecta el pastor a la cerca y a la toma de tierra.

“**Panel B**” también conocido como “Panel de Control”: es la parte donde se localiza el botón de encendido/apagado y el botón de velocidad.

ELEMENTOS DEL PANEL A (PANEL DE SALIDA)

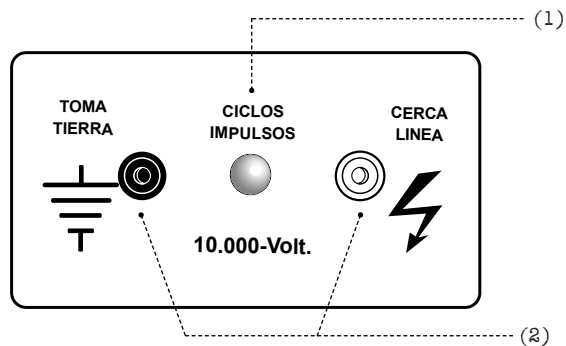

(1) Indicador de impulsos: Se ilumina siempre que el pastor dé un impulso de tensión a la cerca, verificando así su funcionamiento.

(2) Conectores de hembra: Se utilizan para conectar el pastor a la cerca y a la toma de tierra.

ELEMENTOS DEL PANEL B (PANEL DE CONTROL)

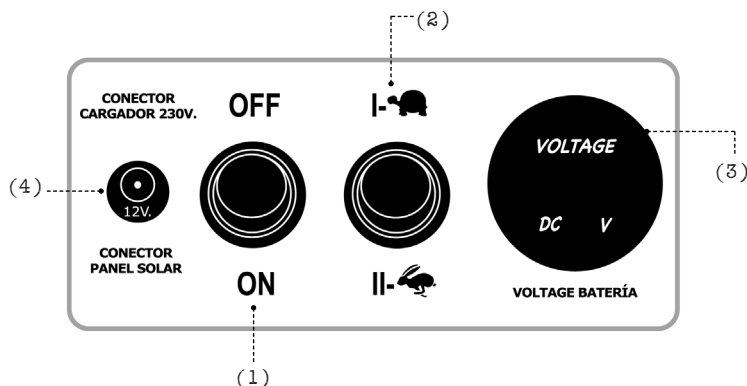

(1) Interruptor de encendido (posición 1-ON) y apagado (posición 0-OFF) para poner en marcha o apagar el pastor.

(2) Interruptor de velocidad para seleccionar los intervalos de impulsos (recuerda que la potencia de salida siempre será la misma, lo único que variará es la frecuencia del intervalo de impulsos).

(3) Voltímetro digital: Indica el estado de la batería siempre y cuando el pastor esté funcionando (es decir, cuando el interruptor de encendido/apagado se encuentre en la posición "1-ON").

Por otra parte, se recomienda recargar la batería antes de que el voltímetro indique 8V, ya que cuando la batería esté por debajo de 7V., el pastor se apagará automáticamente para no deteriorar dicha batería.

NOTA: Para tener una **lectura real** del voltímetro, se recomienda desconectar el pastor de la red eléctrica y esperar unos segundos.

(4) Conector Jack para panel solar y cargador 230V.

NOTA: Cuando se enchufe el pastor a la red eléctrica para recargar la batería, éste continuará funcionando siempre que el interruptor de encendido/apagado se encuentre en la posición "1-ON".

PUESTA EN MARCHA

PRIMEROS PASOS

CONECTAR EL PASTOR A LA CERCA Y A LA TOMA DE TIERRA

PASO 1. Dirígete al Panel de Salida (“Panel A”).

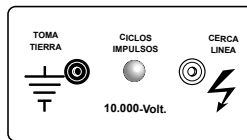

PASO 2. Conecta el cable positivo (cable rojo) a la hembra roja de “cerca-linea”.

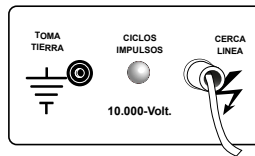

PASO 3. Conecta el cable negativo (cable negro) a la hembra negra de “Toma-Tierra”.

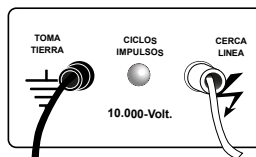

PASO 4. Conecta el extremo libre del cable negro a la pica de toma de tierra y el extremo libre del cable rojo a cualquiera de los conductores positivos de la cerca.

ENCENDER EL PASTOR

PASO 1. Dirígete al interruptor de encendido/apagado situado en el Panel de Control (“Panel B”).



PASO 2. Coloca el interruptor de encendido/apagado en la posición “1-ON”.

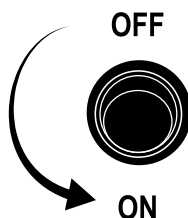

PASO 3. El interruptor de velocidad (“I ó II”) se utiliza para seleccionar los intervalos de impulsos (tiempo que transcurre entre impulso e impulso) donde la posición I es lento y la posición II es rápido.

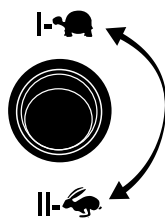

NOTA: Tanto en la posición I como en la posición II, la potencia de salida es la misma, lo único que varía es la frecuencia del intervalo.

OTRAS INDICACIONES

FUNCIONAMIENTO DEL VOLTÍMETRO DIGITAL

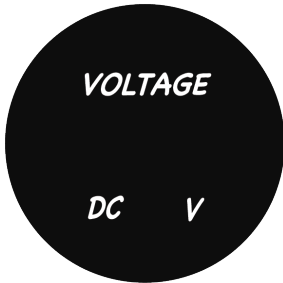

- 1 El voltímetro se activa cuando el interruptor de encendido/apagado está en la posición "1-ON", marcando el estado real de la batería.



Cuando el voltímetro (estando desconectado de la red eléctrica) marque 12V o más de 12V, significará que la batería está 100% cargada.

NOTA: Para disponer de una lectura real, desconecte el pastor de la red eléctrica, coloque el interruptor de encendido/apagado en la posición "1-ON" y espere unos segundos.

2

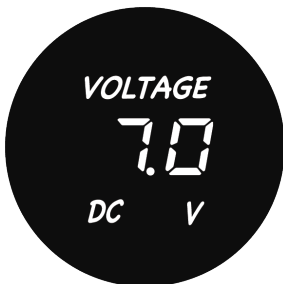
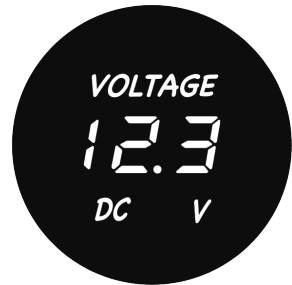

- 3 Antes de que el voltímetro marque 8V., se recomienda recargar la batería, ya que una vez que baje de los 7V., el pastor se apagará automáticamente para evitar el deterioro de la batería.

CÓMO RECARGAR LA BATERÍA

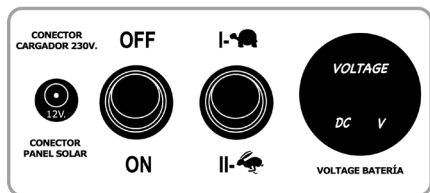

- 1 Dirígete al panel de control (Panel B) de tu pastor.

A continuación, conecta el extremo jack del cargador al “conector a red” del panel de control.

2

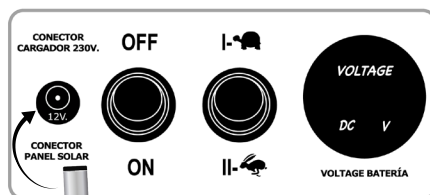

- 3 Por último, enchufa el cargador a una red eléctrica de 230V.

NOTA: Para recargar la batería, no importa en qué posición se encuentre el interruptor de encendido/apagado.

Sin embargo, si el pastor está encendido, la tensión del voltímetro aumentará algunos voltios al instante. Por lo tanto, para conocer la tensión real, se recomienda desenchufar el pastor de la red eléctrica, colocar el interruptor de encendido/apagado en la posición “1-ON” y esperar unos segundos para que muestre la lectura real.

NOTA: El pastor modelo 26S no incluye el cargador, por lo que para poder recargar la batería sin panel solar, se recomienda adquirir dicho cargador por separado.

CÓMO CAMBIAR LA BATERÍA DE 12V.

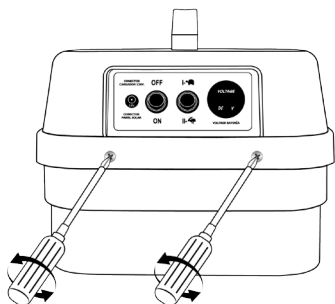

- 1 Con el pastor parado (interruptor On/Off en la posición "0-Off"), desatornilla los cuatro tornillos que unen la base con la parte superior y sepáralas.

NOTA: Recuerda que el pastor incluye una batería de 12V 12Ah ya conectada y lista para usar.



- Retira la batería deteriorada y coloca la nueva batería en la misma posición que la anterior.
- 2

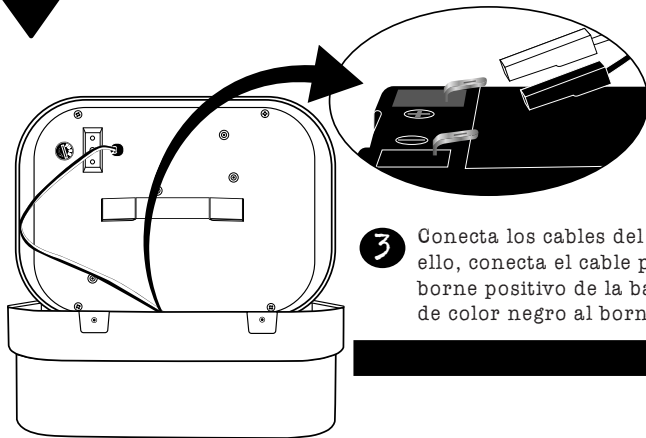
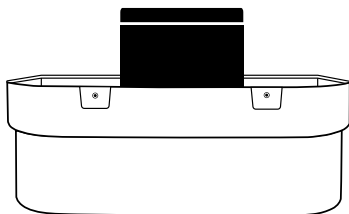

- 3 Conecta los cables del pastor a la batería. Para ello, conecta el cable positivo de color rojo al borne positivo de la batería y el cable negativo de color negro al borne negativo de la batería.



- Vuelve a colocar la parte superior sobre la base y atornilla los cuatro tornillos.
- 4

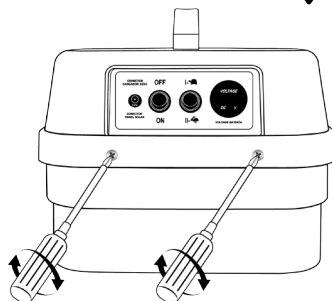

CÓMO CAMBIAR EL FUSIBLE

Con el pastor parado (interruptor de encendido/apagado en la posición 0-OFF) y el cargador desenchufado de la red eléctrica, desatornilla los dos tornillos que unen la base con la parte superior y sepáralas.

1

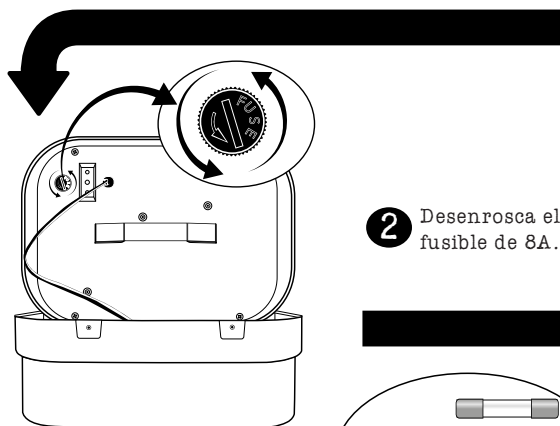
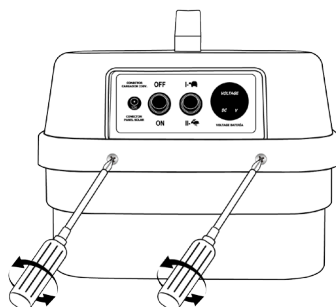

2 Desenrosca el portafusibles para poder acceder al fusible de 8A.

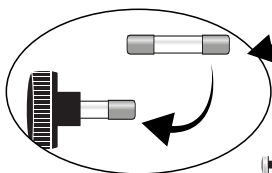

Sustituye el fusible fundido por el nuevo y vuélvelo a colocar en el portafusibles. A continuación, enrosca el portafusibles en el pastor como estaba al principio.

3

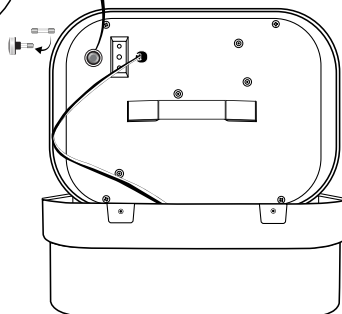

4 Vuelve a colocar la parte superior sobre la base y atornilla los dos tornillos.

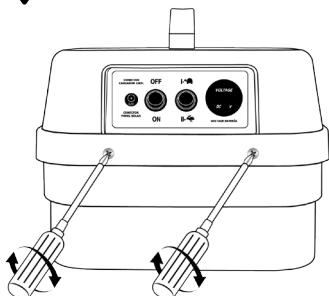

NOTA: Para sustituir el fusible, utilizar SIEMPRE un fusible de 8 ó 10A.

CÓMO COLOCAR UN PANEL SOLAR

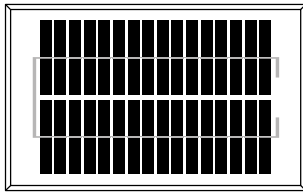

PARTE FRONTAL

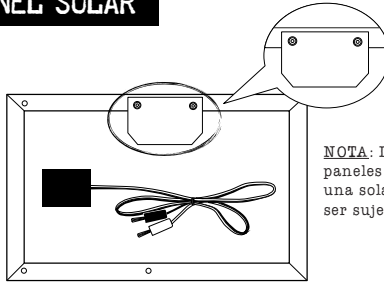

PARTE TRASERA

NOTA: La parte trasera de nuestros paneles se encuentran equipados con una solapa metálica para que puedan ser sujetos al pastor solar.

Utiliza la propia asa del pastor como soporte del panel solar e introduce la solapa metálica del panel en el asa.

1

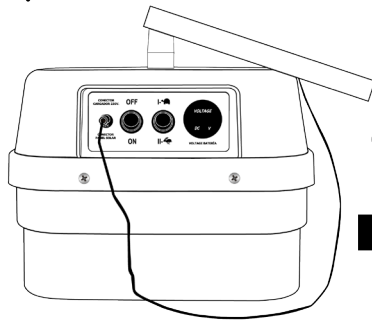
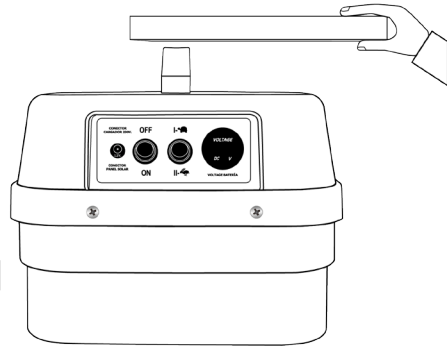

2

Deja reposar el panel sobre el pastor y conecta el jack del panel a la base del pastor 12V.

Una vez instalado, recuerda orientarlo hacia el sur para aprovechar al máximo la radiación solar.

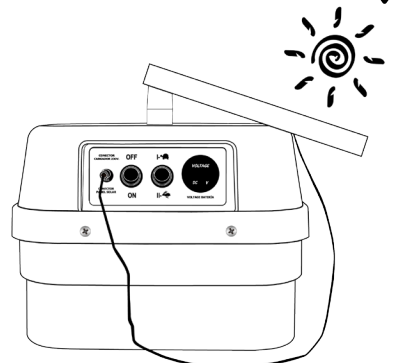

NOTA: El pastor modelo 24, no incluye el panel solar pero si adquieres el panel a parte, la instalación es la misma que para los modelos 24S y 26S.



LARGA VIDA A TUS CULTIVOS



ADVERTENCIAS Y RECOMENDACIONES

ADVERTENCIAS

- NO conectar más de un pastor en la misma cerca ni en la misma toma de tierra.
- NO conectar un pastor a la misma toma de tierra de un edificio.
- Colocar los pastores en lugares donde NO haya PRODUCTOS INFLAMABLES o quedar cubiertos por paja, heno, etc.
- Para que los conductores funcionen correctamente, es aconsejable que éstos vayan sujetos a aisladores diseñados y fabricados para cercas eléctricas, de manera que eviten el cortocircuito de la cerca.
- Los conductores NO se deben colocar en apoyos o postes que pertenezcan a otra función. Por ejemplo, no se deben colocar en postes de alta o baja tensión, de telecomunicaciones, etc.
- Se debe tener cuidado con el cruce de las líneas eléctricas de alta tensión. Lo más adecuado es NO construir las debajo de éstas ni en zonas que estén a 30 metros paralelas a ellas.
- Los elementos que permiten la maniobra de las puertas de las cercas deberán estar aislados de los conductores. A su vez, el objetivo de la maniobra será la puesta fuera de tensión de los conductores que se encuentran entre los soportes laterales de la puerta.
- Entre cercas que no estén alimentadas por un mismo pastor, debe haber una separación de 3 metros como mínimo entre los conductores de una y otra cerca para evitar que una persona o animal pueda tocarlas simultáneamente.
- Se deben colocar carteles de aviso cuando las cercas se encuentren al alcance de personas que desconozcan su presencia y cuando estén junto a una vía pública. En estos casos, el mínimo de carteles de advertencia que se deben colocar será de uno por cada alineación recta de la cerca y a distancias máximas de 50 metros unos de otros.

RECOMENDACIONES

Cuando se deshaga de un pastor eléctrico, siga las siguientes indicaciones:

- Eliminar los pastores en centros de recolección especializados, siguiendo las normas vigentes relativas a la eliminación diferenciada.
- No eliminar, ni tratar los pastores como simples desechos urbanos.

 Todos nuestros pastores cumplen con las disposiciones de la Directiva del Consejo de la Unión Europea.

 Todos nuestros pastores se deben desechar por separado al final de su ciclo de vida. No los elimine junto con otros residuos urbanos.

SOLUCIÓN DE PROBLEMAS FRECUENTES

PROBLEMA	POSIBLE CAUSA	SOLUCIÓN
El pastor está en funcionamiento pero la luz roja del panel de salida está apagado.	La línea positiva de la cerca está cortocircuitada.	Revisar la cerca para limpiarla de toda aquella vegetación que esté en contacto con la línea.
Cuando cambiamos la batería de 12V y lo conectamos de nuevo al pastor, por error invertimos la polaridad.	Cables invertidos	Colocar correctamente los cables: el cable rojo al borne positivo de la batería y el cable negro al borne negativo de la batería.
Cuando cambiamos la batería de 12V y lo conectamos de nuevo al pastor, por error invertimos la polaridad pero, además, enchufamos el cargador a la red eléctrica.	Cables invertidos	Colocar correctamente los cables: el cable rojo al borne positivo de la batería y el cable negro al borne negativo de la batería. A continuación, cambiar el fusible.
Cuando encendemos el pastor, el voltímetro no se ilumina.	1. Batería deteriorada.	1. Sustituir la batería por una nueva.
	2. Fusible fundido.	2. Cambiar el fusible.
El pastor sólo funciona a red	Fusible fundido	Cambiar el fusible.

CONTENIDO DE LA CAJA

Pastor Eléctrico	Mod. 24	Mod. 24S	Mod. 26S
Guía de usuario	√	√	√
Pica de Toma de Tierra	√	√	√
Juego de cables para conectar la toma de tierra y la cerca	√	√	√
Cartel de Advertencia	√	√	√
Cargador de 230V. CA.	√	√	-
Batería de 12V 12Ah	√	√	√
Fusible de repuesto de 8A	√	√	√
Panel Solar 12V 5W	-	√	√

ESPECIFICACIONES TÉCNICAS

	Pastor Modelo 24 (Ref. PAS000024)	Pastor Modelo 24S (Ref. PAS00024S)	Pastor Modelo 26S (Ref. PAS00026S)
Alimentación	230V. ca / 12V. cc	230V. ca / 12V. cc	12V. cc
Energía de Impulsos	3,5J (julios)	3,5J (julios)	3J (julios)
Energía Almacenada	5,5J (julios)	5,5J (julios)	4,5J (julios)
Tensión de impulsos	9.500V	9.500V	9.500V
Alcance teórico (basado en 1 línea)	40 Km	40 Km	40 Km
Consumo a red de 230V cuando carga la batería	3W	3W	-
Consumo a batería de 12V.	55mA / 70mA	55mA / 70mA	45mA / 65mA
Autonomía (basado en una batería de 12V 12Ah)	12 días	Ilimitada con panel solar	Ilimitada con panel solar
Tiempo de carga	8 horas	8 horas sin panel solar	-
Panel Solar (sólo Modelo 24S y 26S)	-	12V 5W	12V 5W
Medidas y peso panel solar (sólo Modelo 24S y 26S)	-	29cm x 20cm / 0,75 Kg	29cm x 20cm / 0,75Kg
Grado de protección	IP-55/IK-07	IP-55/IK-07	IP-55/IK-07
Peso pastor (con batería incluida)	6,5Kg	6,5Kg	6,5Kg
Dimensiones	30x23,5x26 cm	30x23,5x26 cm	30x23,5x26 cm

TÉRMINOS Y CONDICIONES DE LA GARANTÍA

LLAMPEC MORER S.L ofrece una garantía limitada de 2 años a partir de la fecha de compra original (6 meses en caso de baterías y pilas), en la cual asegura el correcto funcionamiento de los componentes físicos del producto durante el mencionado período de garantía.

Si el pastor presentase un funcionamiento incorrecto en algún momento de dicho período de garantía, se facilitará la reparación gratuita de los componentes físicos del producto, incluyendo la mano de obra, así como los gastos de transporte gestionados por LLAMPEC MORER S.L. en el cumplimiento de esta garantía.

Para poder beneficiarse de dicha garantía, el propietario del pastor debe presentar:

1. La factura original de compra que recibió en su momento por el vendedor, debiendo figurar en dicha factura la siguiente información:
 - Nombre del vendedor o comercio.
 - Modelo de pastor.
 - Número de serie del pastor.
 - Fecha de compra del pastor.
2. El pastor adquirido donde aparezca claramente en su interior las etiquetas identificativas con el mismo número de serie que el reflejado en la factura.

LLAMPEC MORER S.L se reserva el derecho de denegar la reparación en garantía si la información anterior no estuviera completa o hubiera sido eliminada o alterada después de la compra del pastor por parte del consumidor final al vendedor.

CÓMO OBTENER EL SERVICIO DE REPARACIÓN EN GARANTÍA

Las reparaciones en garantía pueden obtenerse dirigiéndose o poniéndose en contacto con el comercio donde adquirió el pastor.

EXCLUSIONES

Esta garantía excluye expresamente los siguientes casos:

- Daños producidos por causas ajenas a la fabricación del aparato (por ejemplo, fallos de suministro eléctrico, sobretensión incluidos los rayos en tormentas, etc.).
- Uso inadecuado.
- Los perjuicios y pérdidas indirectas de cualquier clase.
- Daños personales y/o materiales causados como consecuencia del no cumplimiento, por parte del usuario, de las normas e instrucciones dadas por Llampec Morer S.L, para la instalación, uso y mantenimiento del producto.
- Daños y/o averías sufridas en el producto a consecuencia de:
 1. Mal uso del mismo, caídas, dolo o negligencia del usuario, incluyendo el empleo del aparato para fines distintos de los normales, de acuerdo con las características del producto.
 2. No seguir las instrucciones dadas por Llampec Morer S.L para el uso y mantenimiento del producto.
 3. La instalación o utilización del producto de forma no ajustada a las normas técnicas o de seguridad vigentes.
 4. Intentos de reparación efectuados por personal técnico NO autorizados por Llampec Morer S.L.
 5. Accidentes, catástrofes naturales o cualquier otra causa ajena al control de Llampec Morer S.L.



**LLAMPEC UTILICÉ
Y MI SEGURIDAD
MULTIPLIQUÉ**





LLAMPEC

2 años de garantía